

 **termo**
do not cover



TERMOSTEEL

Art.no: 524050-E, 524100-E, 524150-E
220-240V~ 50-60Hz 500W-1000W-1500W

- SV** **Elradiator**, Vägghängd
- GB** **Electric radiator**, wall-mounted
- DK** **Elradiator**, veggmontert
- NO** **Elradiator**, væghængt
- FI** **Sähkölämmitin**, seinäkiinnitys
- EST** **Elektriradiaator**, seinale kinnitavat

Läs och behåll dessa instruktioner för framtida referens.
Lue ja säilytä nämä ohjeet tulevaa käyttöä varten.
Les og ta vare på disse instruksjonene for eventuell senere bruk.
Please read and retain these instructions for future reference.

BESKRIVNING AV SYMBOLERNA:



I enlighet med europeiska direktiv som gäller för denna produkt.



WARNING: För att undvika överhettning, täck inte över värmaren.



Symbolen för överkorsade soptunnor visar att föremålet ska kasseras separat från hushållsavfall. Artikeln ska lämnas in för återvinning enligt lokala miljöbestämmelser för avfallshantering. Genom att skilja ett märkt föremål från hushållsavfall hjälper du till att minska volymen av avfall som skickas till förbränningsanläggningar eller markfyllning, och minimerar eventuella negativa effekter på människors hälsa och för miljön.

VIKTIGA SÄKERHETSINSTRUKTIONER:

1. Läs noga igenom alla instruktioner innan användning.
2. Se till att spänningen är densamma som den som anges på typskylten för apparaten.

3. Använd inte apparaten om kabeln eller kontakten har skadats.
4. Håll apparaten och kabeln borta från värmekällor, skarpa föremål eller något som kan orsaka skada.
5. Om sladden är skadad måste den bytas ut av tillverkaren, dess servicetekniker eller, liknande kvalificerad person för att undvika fara.
6. Säkerställ att apparaten är avstängd innan du ansluter till elnätet.
7. Stäng av strömförsörjningen och koppla ur strömförsörjningen när den inte används, före rengöring eller annat underhåll.
8. För att koppla från apparaten, växla till "AV" och ta sedan bort kontakten från uttaget. Dra inte i sladden för att dra ur kontakten.
9. Värmaren får inte placeras omedelbart under ett vägguttag.
10. Använd inte i områden där bensin, färg eller andra brandfarliga vätskor används eller förvaras.
11. Endast för användning inomhus.
12. WARNING: För att undvika överhettning, täck inte över värmaren.
13. För att förhindra en eventuell brand, blockera inte luftintag eller avgaser på något vis.
14. Rör inte de heta ytorna.
15. Lägg eller tillåt inte främmande föremål att komma in i någon ventilations- eller avgasöppning, eftersom det kan orsaka elektriska stötar, brand eller skador på apparaten.
16. Se alltid till att händerna är torra innan du använder eller justerar någon strömbrytare på produkten eller rör kontakten och uttaget.
17. Denna apparat kan användas av barn från 8 år och uppåt, och av personer med nedsatt fysisk, sensorisk eller

mental förmåga eller brist på erfarenhet och kunskap om de har fått tillsyn eller instruktioner om användningen av apparaten på ett säkert sätt och förstår farorna det innebär. Barn får inte leka med apparaten. Rengöring och användarunderhåll ska inte genomföras av barn utan tillsyn.

18. Barn som är yngre än 3 år ska hållas borta om de inte kontinuerligt övervakas.
19. Barn från 3 till 8 år får endast slå på/stänga av apparaten förutsatt att den har placerats eller installerats i sitt avsedda normala driftsläge, och att de har fått tillsyn eller instruktioner om användningen av apparaten på ett säkert vis och förstår de faror som är involverade. Barn från 3 till 8 år får inte ansluta, reglera och rengöra apparaten eller utföra användarunderhåll.

VARNING —Vissa delar av denna produkt kan bli mycket heta och orsaka brännskador. Särskild uppmärksamhet måste ges där barn och utsatta människor är närvarande.

20. Lämna inte denna apparat oövervakad när den används.
21. Den vanligaste orsaken till överhettning är avlagringar av damm eller fluff i apparaten. Se till att dessa avlagringar avlägsnas regelbundet genom att koppla från luftventilationen för vakuumbeskrivaren och gallren.
22. Placera inte värmaren på mattan, och placera inte kabeln under mattor. Ordna sladden så att den är avlägsen från trafikområden, så att den inte orsakar snubbelrisk.
23. Använd inte denna värmare i närheten av ett bad, en dusch eller en pool.
24. Förvara den inte förrän värmaren svalnar, förvara värmaren

TEKNISKA SPECIFIKATIONER:

Modell	524050-E	524100-E	524150-E
Nominell kapacitet	500 W	1000 W	1500 W
Nominell spänning	220-240 V~	220-240 V~	220-240 V~
Nominell frekvens	50-60 Hz	50-60 Hz	50-60 Hz

INSTALLATION:

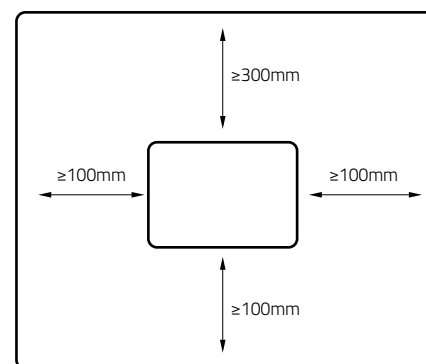

Se till att avståndet från väggar och föremål respekteras.

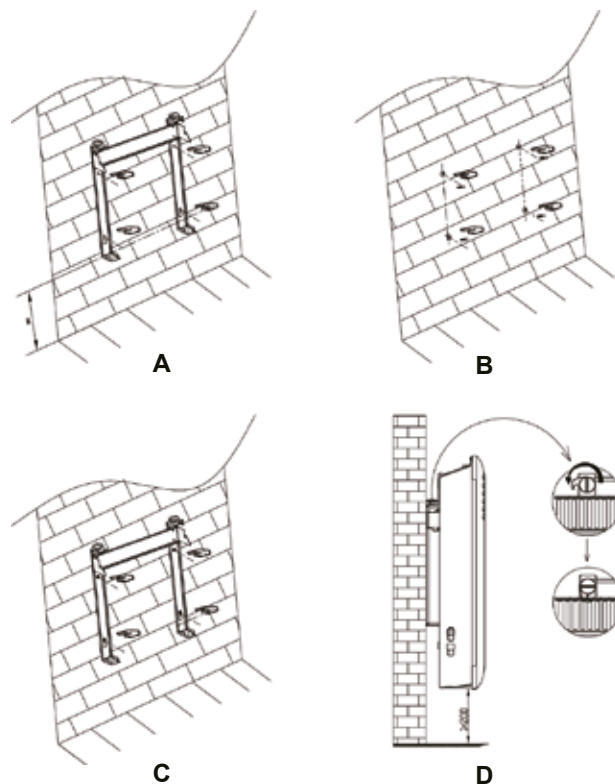

- A.** Placera väggfästet på väggen som en styrlinje (säkerställ att hålen placeras på en parallell nivå), använd en märkespenna för att markera hålens position.
- B.** Borra hål i väggen med en $\varnothing 8$ mm borr, och sätt in plastpluggen.
- C.** Fäst väggfästet på väggen med skruvarna, se till att det hängande stället är i rätt riktning.
- D.** För försiktigt in värmekroppen på botten till väggfästet först, och tryck sedan på värmekroppen för att haka på hela det hängande stället.

Varning: Var noga med att hålla avståndet mellan värmare och golv, vägg och så vidare: minst 10 cm.

Varning! Vid borring av hål, kontrollera alltid att det inte finns ledningar, rörledningar, mm i det område som ska borraras.

Varning: Innan du för in apparaten måste du kontrollera att radiatoren är ordentligt festsatt på väggen. Annars kan problem uppstå.

HUR MAN ANVÄNDER PRODUKTEN:

Kontrollpanel

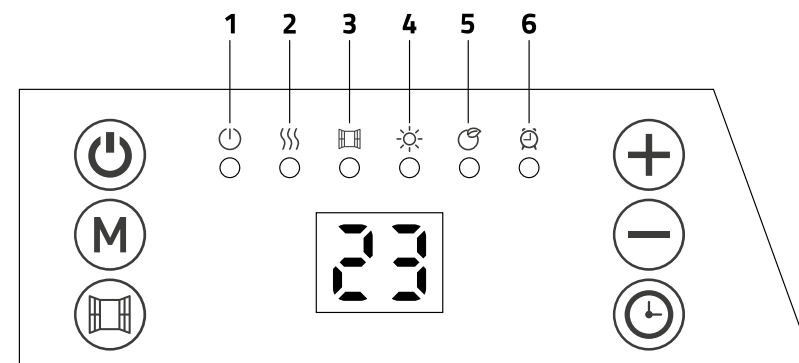

- 1 Standby: på / av
2 Värmeförhållande
3 Öppet fönster-funktion
4 Komfortläge
5 ECO-läge
6 Timer

- Standby
 Lägesval
 Öppet fönster-funktion
 Öka-funktion
 Minska-funktion
 Timer

BÖRJA MED ATT:

- Ansluta apparaten till ett AC 220-240V 50-60Hz uttag med ett pip-ljud.
- Indikatorlampan är på.

- Tryck på för att slå på värmaren, som är i fabriksinställd vid första användning. Fabriksinställd:

Uppvärmningsläge: komfortlägeode:

Måltemperatur-inställning: 22
 Datum: 1 (Måndag); Tid: 00:00 (Av)
 Öppna fönster-funktion: Av
 Timer: Av

- För att stoppa värmaren, tryck på för att stänga av värmaren,
- Koppla ur produkten när den inte används

Klocka och veckodag-inställning:

- Tryck ner under tre sekunder för att ställa in klocka, dag och vecka
- Skärmen visar D, tryck på och för att välja en dag mellan 1-7.

1	Måndag
2	Tisdag
3	Onsdag
4	Torsdag
5	Fredag
6	Lördag
7	Söndag

- Tryck på för att bekräfta daginställning och ange klockans timinställning, med följande skärmsymbol:
- Tryck på och för att ställa in nuvarande timme
- Tryck på för att bekräfta timinställningen och ange minutinställningen med skärmsymbolen:
- Tryck på och för att ställa in nuvarande minuter
- Tryck på för att godkänna alla inställningar

Notera: Klockan och kalendern återställs till fabriksinställningen om det inte finns strömförsörjning.

VÄRMEINSTÄLLNING:

- Tryck på för att gå till lägesval. Genom att trycka , körs uppvärmningsläget i en kontinuerlig cykel enligt nedan mönster:

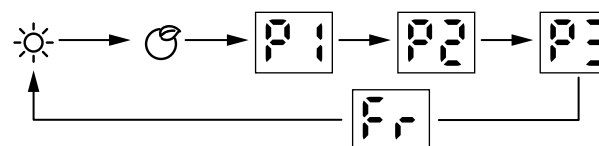

- Komfortinställning: Tryck på och för att sätta temperaturen mellan 5-35°C.
 - ECO-läge: Tryck på och för att sätta temperaturen mellan 1-31°C.
- Notera: ECO-läge=Komfortinställning - 4°C.

-Anti-frost-läge: skärmen visar . Måltemperaturen är 7°C. Temperaturen kan inte justeras.

-P1/P2/P3: Förinställda värme-program.

Notera: För att ställa in P1 / P2 / P3-programinställning, så måste du ställa in dag och klockinställning i förväg.

P1: (Måndag - Söndag) EJ justerbart program



P2:(Måndag - Fredag) EJ justerbart program



P2:(Lördag - Söndag) EJ justerbart program



P3:(Måndag - Fredag) Justerbart program



P3:(Lördag - Söndag) Justerbart program



- P3 justerbar programinställning

1. När du är i P3-läge trycker du på **(M)** i över tre sekunder för att ange daginställning.

2. Skärmen visar , tryck på **(+)** och **(-)** för att ställa in från -- (Måndag - Söndag). Tryck på **(M)** för att bekräfta och ange timmeinställning

3. Skärmen visar , tryck på **(+)** och **(-)** för att ställa in 00-24). Tryck på **(M)** för att välja värmeläge för varje timme (komfortläge eller ECO-läge)

4. Upprepa operationen tills du har slutfört schemat för varje timme och varje dag.

Note: Efter inställning av värmeläge för timme 23, tryck på **(+)** för att komma tillbaka till dagsinställningen.

Note: : när skärmen visar , tryck på **(+)** avslutar all inställning med display .

Avstängningsfunktion

-Tryck på **(⊙)** en gång, indikatorlampan **(⊙)** är nu på och skärmen "OH" blinkar. Tryck på **(+)** och **(-)** för att ställa in timer från 0-24 timmar. Tryck på **(⊙)** igen för att godkänna inställningarna.

Öppet fönster-funktion

- Tryck på **(☐)** en gång och indikatorlampan **(☐)** sätts på. Om öppet fönsterfunktionen är aktiverad, tänds indikatorlampan **(☐)** och fortsätter att blinka och stoppar uppvärmningen. Tryck på **(☐)** igen för att avsluta öppet fönsterfunktionen och gå tillbaka till tidigare funktion.

När denna funktion är aktiverad kommer värmen att sluta fungera när rumstemperaturen faller under 2 °C under 2 minuter "

Du kan också stänga av värmaren. Funktionen kommer att försvinna när värmaren slås på igen.

SÄKERHETSANVISNING FÖR ÖVERHETTNING:

Din värmare är försedd med en säkerhetsanordning för att stänga av värmaren vid överhettning. Om säkerhetsanordningen fungerar, stäng av värmaren, dra ur kontakten och låt den svalna fullständigt, inspektera ifall luftinloppet eller utloppet blockeras, försök där efter att starta om värmaren.

Om värmaren inte fungerar eller säkerhetsenheten stänger av värmaren igen, returnera värmaren till närmaste servicecenter för undersökning eller reparation.

UNDERHÅLL:

1. Koppla alltid ur apparaten och låt den svalna helt innan underhåll.
2. Använd en dammsugare för att avlägsna damm på gallret.
3. Rengör utsidan av enheten med en fuktig trasa, och torka sedan med en torr trasa. Doppa aldrig enheten i vatten, eller låt vattnet droppa in i enheten.

FÖRVARING:

1. Koppla alltid ur apparaten, låt den svalna fullständigt och rengör den innan förvaring.
2. Om du inte har använt enheten under en längre tid, lägg tillbaka enheten och bruksanvisningen till originalkartongen och förvara dessa på en torr och ventilerad plats.
3. Placera inga tunga föremål på kartongen under förvaring, eftersom de kan skada apparaten.

ErP-rapport nr.: HPH03-05E, HPH03-10E, HPH03-15E

Uppgiftskrav för eldrivna rumsvärmare

Modellnummer: 524050-E, 524100-E, 524150-E

Objekt	Symbol	Värde	Enhet	Objekt	Objekt
Värmeeffekt				Typ av värmetillförsel, endast för lagrad eldriven rumsvärmare (välj en)	
Nominell värmeeffekt	P _{nom}	0.5/1.0 1.5	kW	Manuell temperaturstyrning med integrerad termostat.	Nej
Minimal värmeeffekt (indikativ)	P _{min}	0.000 24	kW	Manuell temperaturstyrning, med feedback på rums- och/eller utomhustemperatur.	Nej
"Maximal kontinuerlig värmeeffekt"	P _{max,c}	0.5/1.0 1.5	kW	Elektronisk temperaturstyrning, med feedback på rums- och/eller utomhustemperatur.	Nej
Sekundär strömförbrukning				Fläktstyrd värmeeffekt.	Nej
Vid nominell värmeeffekt	el _{max}	Nej	kW	Typ av styrning av värmeeffekt/ rumstemperatur (välj en)	
Vid minimal värmeeffekt	el _{min}	Nej	kW	Enstegsstyrning av värmeeffekt och ingen styrning av rumstemperatur.	Nej
I standbyläge	el _{SB}	Nej	kW	Två eller fler manuella steg, ingen styrning av rumstemperatur.	Nej
				Med mekanisk termostat för styrning av rumstemperatur.	Nej
				Med elektronisk styrning av rumstemperatur.	Ja
				Elektronisk styrning av rumstemperatur plus dagstimer.	Ja
				Elektronisk styrning av rumstemperatur plus veckotimer.	Ja
				Övriga kontrollalternativ (flera möjliga alternativ)	
				Temperaturstyrning med rörelsedetektor.	Nej
				Temperaturstyrning med "öppet fönster"-funktion	Ja
				med fjärrstyrning	Nej
				med adaptiv start	Nej
				med arbetstidsbegränsning	Nej
				med svart sensor	Nej

Kontaktuppgifter: Termo Gnosjö Värme och Kyla AB, Gnejsvägen 8, 335 32 Gnosjö, Sverige

Läs och behåll dessa instruktioner för framtida referens.
Lue ja säilytä nämä ohjeet tulevaa käyttöä varten.
Les og ta vare på disse instruksjonene for eventuell senere bruk.
Please read and retain these instructions for future reference.

DESCRIPTION OF THE SYMBOLS:



In accordance with European directives applicable to this product.



WARNING: In order to avoid overheating, do not cover the heater.



The crossed-out wheeled bin symbol indicates that the item should be disposed of separately from household waste. The item should be handed in for recycling in accordance with local environmental regulations for waste disposal. By separating a marked item from household waste, you will help reduce the volume of waste sent to incinerators or land-fill and minimize any potential negative impact on human health and the environment.

IMPORTANT SAFETY INSTRUCTIONS:

1. Read all instructions carefully before using.
2. Make sure the voltage is the same as that indicated on

- the rating plate of the appliance.
3. Do not operate this appliance if the cable or plug becomes damaged.
4. Keep the appliance and cable away from sources of heat, sharp objects or anything that may cause damage.
5. If the cord is damaged, it must be replaced by the manufacturer, its service agent or similarly qualified persons in order to avoid a hazard.
6. Ensure the appliance is switched off before connecting to the mains power supply.
7. Switch off the power supply and disconnect from mains supply when not in use, before cleaning or other maintenance.
8. To disconnect the appliance, switch it "OFF", and then remove the plug from outlet. Do not pull the cord to disconnect the plug.
9. The heater must not be located immediately below a socket-outlet.
10. Do not operate in areas where gasoline, paint or other flammable liquids are used or stored.
11. Indoor use only.
12. In order to avoid overheating, do not cover the heater.
13. To prevent a possible fire, do not block air intakes or exhaust in any manner.
14. Don't touch the hot surfaces.
15. Do not insert or allow foreign objects to enter any ventilation or exhaust opening, as this may cause an electric shock, fire or damage to the appliance.
16. Always ensure that hands are dry before operating or adjusting any switch on the product or touching the plug and socket-outlet.
17. This appliance can be used by children aged from 8 years and above and persons with reduced physical, sensory

or mental capabilities or lack of experience and knowledge if they have been given supervision or instruction concerning use of the appliance in a safe way and understand the hazards involved. Children shall not play with the appliance. Cleaning and user maintenance shall not be made by children without supervision.

18. Children of less than 3 years should be kept away unless continuously supervised.
19. Children aged from 3 years and less than 8 years shall only switch on/off the appliance provided that it has been placed or installed in its intended normal operating position and they have been given supervision or instruction concerning use of the appliance in a safe way and understand the hazards involved. Children aged from 3 years and less than 8 years shall not plug in, regulate and clean the appliance or perform user maintenance.

CAUTION — Some parts of this product can become very hot and cause burns. Particular attention has to be given where children and vulnerable people are present.

20. Do not leave this appliance unattended when it's in use.
21. The most common cause of overheating is deposits of dust or fluff in the appliance. Ensure these deposits are removed regularly by disconnect the appliance and vacuum cleaning air vents and grilles.
22. Do not place the heater on carpet, don't place the cable under carpets. Arrange cord away from traffic areas so that it will not be tripped over.
23. Do not use this heater in the immediate surroundings of a bath, a shower or a swimming pool.
24. Do not store away until the heater cools down, store the heater in cool dry location when not in use.

TECHNICAL SPECIFICATIONS:

Model	524050-E	524100-E	524150-E
Rated Power	500W	1000W	1500W
Rated Voltage	220-240 V~	220-240 V~	220-240 V~
Rated Frequency	50-60 Hz	50-60 Hz	50-60 Hz

INSTALLATION:

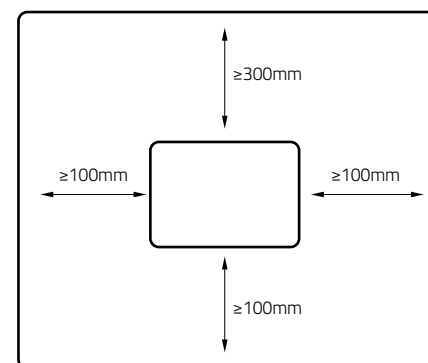

Make sure that the distance from walls and objects is respected.

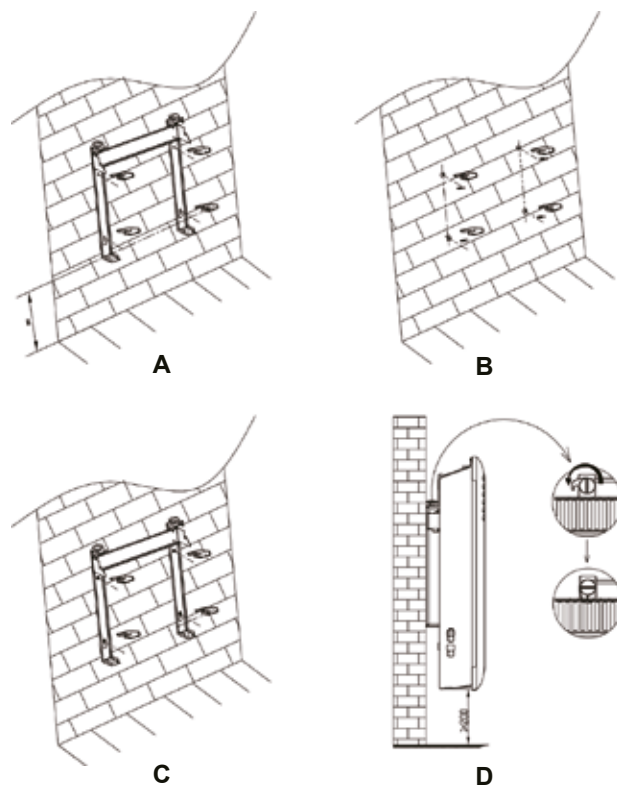

- A.** Put the hanging rack on the wall as a guide ruler (please make sure the holes at parallel level) , use a mark pen to mark the hole position.
- B.** Drill holes on the wall with \varnothing 8mm drill bit and insert the plastic wall plug.
- C.** Fasten the hanging rack on the wall with the screws, do make sure the hanging rack is in correct direction.
- D.** Gently insert the heater body of the bottom to the hanging rack first and then push the heater body to be hooked on the whole hanging rack.

Warning: Be sure to keep the distance between the heater and floor, wall and so on at least 10 cm.

Warning! When drilling holes, Always check to ensure there is no wiring, pipework, etc in the area to be drilled.

Warning: Before plugging in the unit make sure the radiator is properly attached to the wall. Otherwise problems can occur.

HOW TO USE:

Control panel

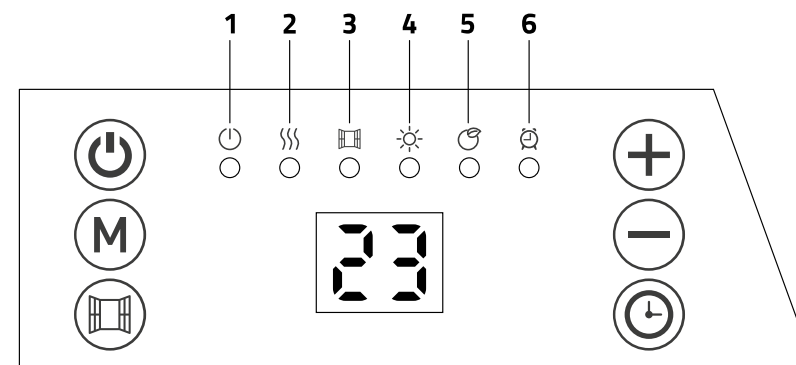

- 1.** Standby: on/off
- 2.** Heating condition
- 3.** Open window function
- 4.** Comfort mode
- 5.** ECO mode
- 6.** Timer

- Standby
- Mode selection
- Open window function
- Increase function
- Decrease function
- Timer

START USING:

- Plug the appliance to AC 220-240V 50-60Hz socket with a beep sound.
The indicator light is on.

- Press to turn on the heater, which is in state of factory default when first time use.

Factory default:

Heating mode: comfort mode

Target temperature setting: 22
 Date: 1 (Monday); Time: 00:00 (Off)
 Window open function: Off
 Timer: Off

- To stop the heater working, press to turn off the heater,
- Unplug the product when it's not in use.

Clock and day of week setting:

- Press down 3 secs to enter clock and day of week setting
- The screen display D, press and to choose day from 1-7.

1	Monday
2	Tuesday
3	Wednesday
4	Thursday
5	Friday
6	Saturday
7	Sunday

- Press to confirm day setting and enter the clock hour setting, with the screen display:
- Press and to set the current hour.
- Press to confirm hour setting and enter the minute setting, with the screen display:
- Press and to set the current minute.
- Press to confirm all settings.

Note: The clock and calendar will be reset to factory default if without power supply.

HEATING MODE:

- Press to enter mode selection. By pressing, heating mode runs in a continuous cycle as below:

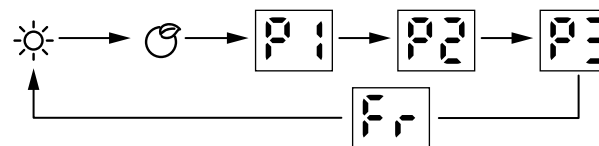

- Comfort mode: Press and to set the temperature from 5-35°C.
- ECO mode: Press and to set the temperature from 1-31°C.

Note: ECO mode=Comfort mode - 4°C

- Anti-frost mode: the screen display . The target temperature is 7°C. The temperature can't be adjusted.
- P1/P2/P3: Pre-set heating program.

Note: If the clock and day setting are not finished, the first time to enter P1/P2/P3 program setting, it is requested to set day and clock setting in advance.

P1: (Monday-Sunday) unadjustable program



P2:(Monday-Friday) unadjustable program



P2:(Saturday-Sunday) unadjustable program



P3:(Monday-Friday) Adjustable program



P3:(Saturday-Sunday) Adjustable program



- P3 adjustable program setting

1. When under P3 mode, press **M** over 3 secs to enter day setting.
2. The screen displays **1**, press **+** and **-** to set from **1**--**7**(Monday-Sunday). Press **M** to confirm and enter hour setting.
3. The screen displays **00**, press **+** and **-** to set from 00-24). Press **M** to choose heating mode for every hour (Comfort mode **☀** or ECO mode **☾**)
4. Repeat the operation until you have completed the schedule of every hour and every day.

Note: After setting heating mode for hour 23, press **+** to come back to day setting.

Note: when screen displays **1**, press **+** finish all setting with display of **P3**.

Timer off function

- Press **⊙** one time, the indicator light **⊙** is on. And the screen display "OH" and keeps flashing. press **+** and **-** to set timer from 0-24 hours. Press **⊙** again to confirm setting.

Open window function

- Press **⊞** one time and the indicator light **⊞** is on. If open window function is activated, the indicator light **⊞** keeps flashing and stops heating.

- Press **⊞** again to quit open window function and back to previous working situation.

When this function is activated, the heater will stop working when the room temperature is dropping 2°C in 2 minutes "

Or Switch off the heater, this function will disappear when the heater works again.

OVERHEAT SAFETY DEVICE:

Your heater is fitted with a safety device to switches off the heater in the event of overheating. If the safety device operated, please turn the heater off, unplug the appliance and let it completely cool, inspect for blockage of air inlet or outlet, attempting to restart the heater then after.

If the heater fails to operate or the safety device switches the heater off again, return heater to your nearest service center for examination or repair.

MAINTENANCE:

1. Always disconnect the appliance and let it completely cool before any maintenance.
2. Use a vacuum cleaner to remove dust on grilles.
3. Clean the outside of the unit with a damp cloth and then dry it with a dry cloth. Never immerse the unit in water, nor let water drip into the unit.

STORING:

1. Always disconnect the appliance, let it completely cool and clean it before storing.
2. If you do not use the device for a long period, put back the unit and the instruction manual to the original carton and store in a dry and ventilated place.
3. Do not place any heavy items on top of carton during storing as this may damage the appliance.

ErP Report No.: HPH03-05E, HPH03-10E, HPH03-15E

Information requirement for the electric local space heaters

Model identifier(s): 524050-E, 524100-E, 524150-E

Item	Symbol	Value	Unit	Item	Unit
Heat output				Type of heat input, for electric storage local space heaters only(select one)*	
Nominal heat output	P _{nom}	0.5/1.0 1.5	kW	manual heat charge control, with integrated thermostat	No
"Minimum heat output (indicative)"	P _{min}	0.000 24	kW	manual heat charge control, with room and/or outdoor temperature feedback	No
"Maximum continuous heat output"	P _{max,c}	0.5/1.0 1.5	kW	electronic heat charge control with room and/or outdoor temperature feedback	No
"Auxiliary electricity consumption"				fan assisted heat output	No
At nominal heat output	e _{lmax}	No	kW	Type of heat output/room temperature control(select one)*	
"At minimum heat output"	e _{lmin}	No	kW	single stage heat output and no room temperature control	No
In standby mode	e _{lSB}	No	kW	Two or more manual stages, no room temperature control	No
				with mechanic thermostat room temperature control	No
				with electronic room temperature control	Yes
				electronic room temperature control plus day timer	Yes
				electronic room temperature control plus week timer	Yes
				"Other control options (multiple selections possible)*"	
				room temperature control, with presence detection	No
				room temperature control, with open window detection	Yes
				with distance control option	No
				with adaptive start control	No
				with working time limitation	No
				with black bulb sensor	No

Contact details: Termo Gnosjö Värme och Kyla AB, Gnejsvägen 8, 335 32 Gnosjö, Sverige

Läs och behåll dessa instruktioner för framtida referens.

Lue ja säilytä nämä ohjeet tulevaa käyttöä varten.

Les og ta vare på disse instruksjonene for eventuell senere bruk.

Please read and retain these instructions for future reference.

BESKRIVNING AV SYMBOLERNA:



I overensstemmelse med europæiske direktiver gældende for dette produkt



ADVARSEL: For at undgå overophedning, må varmeapparatet ikke overdækkes.



Symbolet med en skraldespand med kryds over indikerer, at genstanden ikke må smides ud sammen med husholdningsaffald. Genstanden skal afleveres til genbrug i overensstemmelse med lokal miljølovgivning for affaldshåndtering. Ved at adskille en markedsvarer fra husholdningsaffaldet vil du hjælpe med at reducere mængden af affald, der sendes til forbrændingsanlæg eller lossepladser og minimere en potentielt negativ effekt på menneskers helbred og på miljøet.

VIGTIGE SIKKERHEDSINSTRUKTIONER:

1. Læs alle instruktioner grundigt før brug.
2. Sørg for at netspændingen er den samme, som den der

er angivet på apparatets dataplade.

3. Benyt ikke dette apparat hvis kablet eller stikket er blevet beskadiget.
4. Hold apparatet og kablet væk fra varmekilder, skarpe genstande eller andet der kan forårsage
5. Hvis ledningen er beskadiget, skal den udskiftet af producenten, dennes reparatør eller lignende kvalificerede personer for at undgå fare.
6. Sørg for at apparatet er slukket, før det tilsluttes til elnettet.
7. Sluk apparatet og afbryd forbindelsen til elnettet, når apparatet ikke er i brug, før rengøring eller andet vedligehold.
8. For at slukke for apparatet, tryk på "OFF", og fjern derefter stikket fra stikkontakten. Træk ikke i ledningen for at fjerne stikket.
9. Varmeapparatet må ikke placeres direkte under en stikkontakt.
10. Brug ikke i områder hvor benzin, maling eller andre brændbare væsker bliver brugt eller opbevaret.
11. Må kun bruges indendørs.
12. For at undgå overophedning, må varmeapparatet ikke overdækkes.
13. For at undgå risikoen for brand, må luftindtag eller udstødning ikke blokeres på nogen måde.
14. Rør ikke de varme overflader.
15. Indsæt ikke og lad ikke fremmede objekter komme ind i nogen åbninger til ventilation eller udstødning, da dette kan forårsage elektrisk stød, brand eller skade på apparatet.
16. Sørg altid for at dine hænder er tørre, før du betjener eller justerer enhver kontakt på produktet, eller rører ved stikket og stikkontakten.

- 17.** Dette apparat må bruges af børn fra 8 år og op efter og personer med reducerede fysiske, sensoriske eller mentale evner eller manglende erfaring og viden, hvis de har fået instruktioner eller vejledning i sikker brug af apparatet og forstår de medfølgende risici. Børn må ikke lege med apparatet. Rengøring og brugervedligeholdelse må ikke udføres af børn uden vejledning.
- 18.** Børn under 3 år skal holdes væk fra apparatet, medmindre de er under konstant opsyn.
- 19.** Børn mellem 3 og 8 år må kun tænde/slukke apparatet, hvis det er placeret eller installeret i den position det er beregnet til og de har fået instruktioner eller vejledning i sikker brug af apparatet og forstår de medfølgende risici. Børn mellem 3 og 8 år må ikke tilslutte, regulere og rengøre apparatet eller udføre brugervedligeholdelse på det.

BEMÆRK — Nogle dele af dette produkt kan blive meget varme og forårsage brandskader. Der skal ydes særlig opmærksomhed, når børn eller sårbare personer er til stede.

- 20.** Efterlad ikke dette apparat uden opsyn, når det er i brug.
- 21.** Den mest almindelige årsag til overophedning er aflejring af støv eller fnuller i apparatet. Sørg for at disse aflejringer fjernes jævnlige, ved at slukke for apparatet og støvsuge luftventiler og gitre.
- 22.** Placer ikke varmeapparatet på et tæppe, placer ikke kablet under tæpper. Hold ledningen væk fra områder hvor folk kan snuble over den.
- 23.** Brug ikke dette varmeapparat i umiddelbar nærhed af et badekar, et brusebad eller en swimmingpool.
- 24.** Stil ikke varmeapparatet til opbevaring før det er kølet helt ned. Opbevar varmeapparatet koldt og tørt, når det ikke er i brug.

TEKNISKE SPECIFIKATIONER:

Model	524050-E	524100-E	524150-E
Nominal effekt	500 W	1000 W	1500 W
Nominal spænding	220-240 V~	220-240 V~	220-240 V~
Nominal frekvens	50-60 Hz	50-60 Hz	50-60 Hz

INSTALLATION:

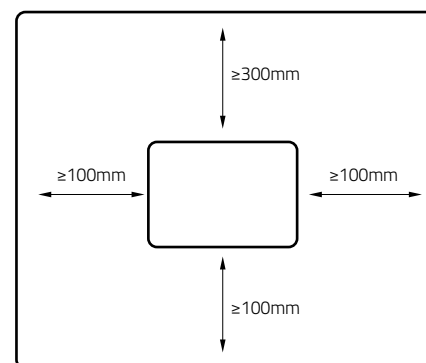

Sørg for at afstanden fra vægge og objekter respekteres.

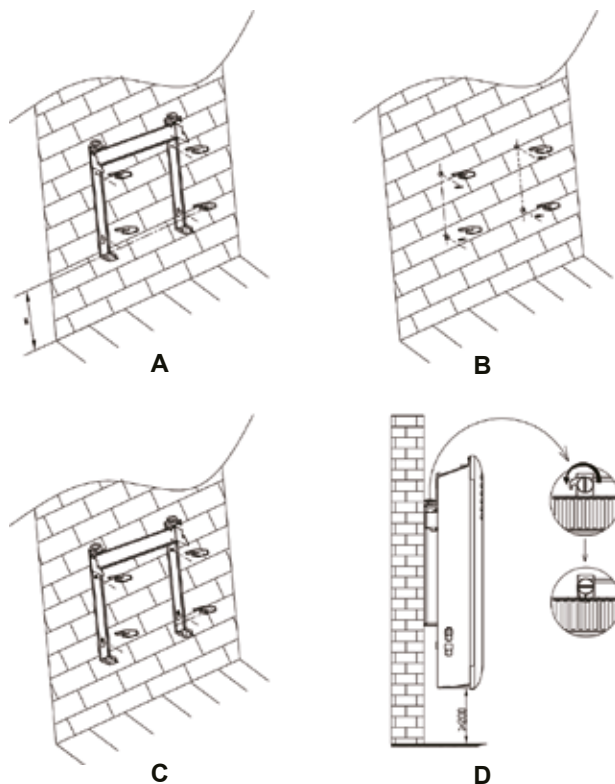

- A.** Sæt ophængningsstativet på væggen som en hjælpeline (sørg venligst for at hullerne er parallelle), brug en markeringstusch til at markere hullets position
- B.** Bor huller i væggen med $\varnothing 8$ mm borebit og indsæt vægplugs i plastik
- C.** Fastgør ophængningsstativet på væggen med skruerne, sørg for at ophængningsstativet hænger i den rigtige retning
- D.** Indsæt forsigtigt varmeapparatet i bunden af ophængningsstativet først og skub så varmeapparatet, så det sidder fast på hele ophængningsstativet.

Advarsel: Sørg for at holde en afstand mellem varmeapparatet og gulvet, væggen osv. på mindst 10 cm.

Advarsel! Når du borer huller, skal du altid sikre dig, at der ikke er kabler, rør etc. i området der skal bores i.

Advarsel: Før du tilslutter enheden, skal du sørge for at radiatoren er korrekt fastgjort til væggen. Ellers kan der opstå problemer

BRUGERVEJLEDNING:

Kontrolpanel:

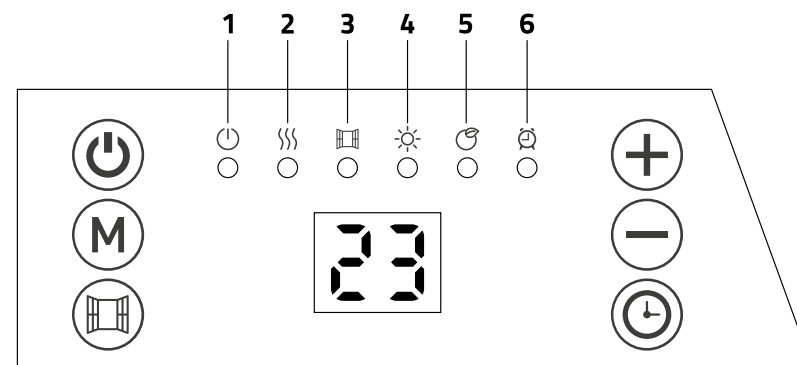

- 1 Standby: til/fra
2 Opvarmnings-tilstand
3 Åbent vindue funktion
4 Komfort-tilstand
5 ØKO-tilstand
6 Timer

- Standby
 Tilstandsvalg
 Åbent vindue funktion
 Hæve-funktion
 Sænke-funktion
 Timer

KOM I GANG:

- Sæt apparatet til AC 220-240V 50-60Hz stik med en bip-lyd Indikator-lyset er tændt.
- Tryk for at tænde for varmelegemet, der er i fabriksstandard, når det først bliver brugt.

Fabriksstandard:

Opvarmnings-tilstand: Komfort-tilstand

Dato: 1(mandag; Tid: 00:00 (Fra)

Åbent vindue funktion: Fra

Timer: Fra

- Tryk på ☺ for at slukke for varmelegemet,
- Sluk for produktet, når det ikke er i brug.

Ur- og ugedagsindstilling:

- Tryk på Ⓞ i 3 sekunder for at komme ind på ur- og ugedagsindstilling
- Skærmen viser D, tryk ⊕ og ⊖ for at vælge dag fra 1-7.

1	Mandag
2	Tirsdag
3	Onsdag
4	Torsdag
5	Fredag
6	Lørdag
7	Søndag

- Tryk Ⓞ for at bekræfte dag-indstillingen og indstil time-tiden med skærmdisplayet: ⌚
- Tryk ⊕ og ⊖ for at indstille den nuværende time
- Tryk Ⓞ for at bekræfte time-tiden og gå videre til minut--indstillingen med skærmdisplayet: ⌚
- Tryk ⊕ og ⊖ for at indstille det nuværende minut
- Tryk Ⓞ for at bekræfte alle indstillinger

Obs: Klokken og kalenderen vil blive genstartet til fabriksstandard ved strømmen slås fra.

OPVARMNINGS-TILSTAND:

- Tryk Ⓜ for at komme ind i tilstandsvalg. Ved at trykke Ⓜ kører opvarmningstilstanden i en cyklus som vist nedenfor:

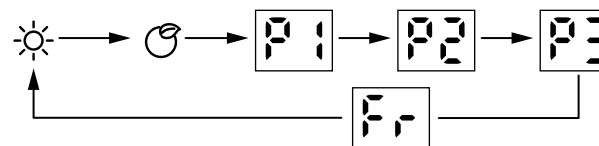

☀ Komfort-tilstand: Tryk ⊕ og ⊖ for at indstille temperaturen fra 5-35°C.

☀☁ ØKO-tilstand: Tryk ⊕ og ⊖ for at indstille temperaturen fra 1-31°C.

Obs: ØKO-tilstand=komfort-tilstand - 4 °C

- Anti-frost-tilstand: skærm displayet F. Måltemperaturen er 7°C.

Temperaturen kan ikke justeres.

- P1/P2/P3: Forindstil opvarmningsprogrammet.

OBS: Hvis klok- og dagsindstillingerne ikke er færdiggjort, første gang De bruger P1/P2/P3-programmerne, bedes De om at indstille dags- og klokindstillingerne på forhånd.

P1: (Mandag-Søndag) ujusterbart program



P2: (Mandag-Fredag) ujusterbart program



P2: (Lørdag-Søndag) ujusterbart program



P3: (Mandag-Fredag) Justerbart program



P3: (Lørdag-Søndag) Justerbart program



- P3 Justerbar programindstilling

1. Når P3-tilstand anvendes: tryk (M) i over 3 sekunder for at justere dags-indstillingen
2. Skærmen viser , tryk (+) og (-) for at indstille fra -- (Mandag-Søndag) Tryk 5 for at bekræfte og justere time-indstillingen
3. Skærmen viser , tryk (+) og (-) for at indstille fra 00-24). Tryk 4 for at vælge opvarmningstilstand for hver time (Komfort-tilstand (M) eller ØKO-tilstand ☀)
4. Gentag operationen indtil De har færdiggjort planen for hver time og hver dag.

OBS: Tryk (+) for at komme tilbage til dags-indstillingen efter at have indstillet opvarmningstilstanden for time 23.

OBS: når skærmen viser , kan De trykke (+) for at færdiggøre alle indstillinger med display af

Slukket timer-funktion

-Tryk (⊙) én gang, Indikator-lyset (⊙) er tændt. Og skærm-displayet »OH« bliver ved med at blinke. Tryk (+) og (-) for at indstille timeren fra 0-24 timer. Tryk (⊙) for at bekræfte indstillingen.

Åbent vindue funktion

-Tryk (⊞) én gang og indikator-lyset (⊞) er tændt. Hvis åbent-vindue-funktion er aktiveret, bliver indikatorlyset (⊞) ved med at blinke og stopper med at opvarme.
-Tryk (⊞) igen for at gå ud af åbent-vindue-funktionen og tilbage til den forrige arbejdssituation.

Når denne funktion er aktiveret, stopper varmelegemet med at virke, når stuetemperaturen dropper 2°C på 2 minutter.

Eller sluk for varmelegemet, denne funktion vil forsvinde når varmeapparatet virker igen.

SIKKERHEDSANORDNING MOD OVEROPHEDNING:

Dit varmeapparat er udstyret med en sikkerhedsanordning, der slukker for varmeapparatet i tilfælde af overophedning. Hvis sikkerhedsanordningen er trådt i kraft, sluk venligst varmeapparatet, tag stikket ud af stikkontakten og lad apparatet køle helt ned, undersøg om luftindtag og udstødning er blokeret og forsøg så at genstarte varmeapparatet.

Hvis varmeapparatet ikke kan starte eller sikkerhedsanordningen slukker varmeapparatet igen, aflever varmeapparatet til dit nærmeste servicecenter til undersøgelse eller reparation.

VEDLIGEHOOLD:

1. Tag altid stikket ud af stikkontakten og lad apparatet køle helt ned før vedligehold.
2. Brug en støvsuger til at fjerne støv på gitre.
3. Rengør ydersiden af enheden med en fugtig klud og tør den så af med en tør klud. Nedsænk aldrig enheden i vand, lad heller ikke vand dryppe ind i enheden.

OPBEVARING:

1. Tag altid stikket ud af stikkontakten, lad apparatet køle helt ned og rengør det før opbevaring.
2. Hvis du ikke bruger apparatet i længere tid, sæt enheden og instruktionsmanualen i den originale emballage og opbevar på et tørt og ventileret sted.
3. Stil ikke tunge genstande ovenpå emballagen under opbevaring, da dette kan skade apparatet.

ErP Rapport Nr. HPH03-05E, HPH03-10E, HPH03-15E

Informationskrav for elektriske varmeapparater

Model-identifikator(er): 524050-E, 524100-E, 524150-E

Punkt	Symbol	Værdi	Enhed	Punkt	Enhed
Varmeydelse				Type varmetilførsel, kun for oplagrende elektriske varmeapparater (vælg én)	
Nominel varmeydelse	P _{nom}	0.5/1.0 1.5	kW	Manuel varmeopladningskontrol, med integreret termostat	Nei
"Minimal varmeydelse (vejledende)"	P _{min}	0.000 24	kW	Manuel varmeopladningskontrol, med rum- og/eller udendørstemperatur-feedback	Nei
"Maksimal kontinuerlig varmeydelse"	P _{max,c}	0.5/1.0 1.5	kW	Elektronisk varmeopladningskontrol med rum- og/eller udendørstemperatur-feedback	Nei
"Eksternt elektricitetsforbrug"				Varmeydelse med blæser	Nei
Ved nominel varmeydelse	el _{max}	Nei	kW	"Type varmeydelse/rumtemperaturkontrol (vælg én)"	
Ved minimal varmeydelse	el _{min}	Nei	kW	Enkeltfase-varmeydelse og ingen rumtemperaturkontrol	Nei
I standby-tilstand	el _{SB}	Nei	kW	To eller flere manuelle faser, ingen rumtemperaturkontrol	Nei
				Med mekanisk termostats-rumtemperaturkontrol	Nei
				Med elektronisk rumtemperaturkontrol	Ja
				Elektronisk rumtemperaturkontrol samt døgn-ur	Ja
				Elektronisk rumtemperaturkontrol samt uge-ur	Ja
				"Andre kontrolmuligheder (flere valgmuligt)"	
				Rumtemperaturkontrol, med sporing af tilstedeværelse	Nei
				Rumtemperaturkontrol, med sporing af åbne vinduer	Ja
				Med fjernkontrol-mulighed	Nei
				Med selvjusterende startkontrol	Nei
				Med funktionstids-begrænsning	Nei
				Med UV-lampesensor	Nei

Kontaktoplysninger: Termo Gnosjö Värme och Kyla AB, Gnejsvägen 8, 335 32 Gnosjö, Sverige

Läs och behåll dessa instruktioner för framtida referens.
 Lue ja säilytä nämä ohjeet tulevaa käyttöä varten.
 Les og ta vare på disse instruksjonene for eventuell senere bruk.
 Please read and retain these instructions for future reference.

BESKRIVELSE AV SYMBOLENE:



I samsvar med europeiske direktiver gjeldende for dette produktet.



ADVARSEL: For å unngå overoppheting, ikke legg noe over varmen.



Symbolet av en søppelkasse med kryss over, indikerer at gjenstanden bør kastes separat fra husholdningsavfallet. Gjenstanden bør leveres til gjenvinning i samsvar med lokale reguleringer for avfall. Ved å skille en merket gjenstand fra husholdningsavfallet, vil du redusere volumet med avfall, som sendes til forbrenning eller fyllinger. Det vil potensielt minske den negative innvirkningen på mennesker og miljøet.

VIKTIGE SIKKERHETSINSTRUKSJONER:

1. Les alle instruksjoner nøye før bruk.
2. Kontroller at spenningen er lik som merkingen på apparatet.

3. Ikke bruk apparatet hvis kabelen eller kontakten blir skadet.
4. Hold apparatet og kabelen unna varmekilden, skarpe gjenstander, eller annet som kan forårsake skade.
5. Hvis ledningen er skadet, må den byttes ut av produsenten, serviceagenten eller andre kvalifiserte personer, for å unngå skade.
6. Vær sikker på at apparatet er slått av, før du kobler den til strømmettet.
7. Slå av strømmen og koble fra strømforsyningen hvis den ikke er i bruk, før du vasker den eller det skal utføres annet vedlikehold.
8. For å koble fra apparatet, trykk "AV", og fjern kontakten fra uttaket. Ikke dra i ledningen for å koble fra kontakten.
9. Varmeapparatet må ikke stå rett under en stikkontakt.
10. Ikke bruk den i områder hvor bensin, maling eller annen brannfarlig væske brukes eller lagres.
11. Kun for innendørs bruk.
12. For å unngå overoppheting, ikke legg noe over varmen.
13. For å forhindre brann, må du ikke blokkere luftinntaket eller eksos på noen måte.
14. Ikke ta på varme overflater.
15. Ikke sett inn ukjente gjenstander i ventilasjon eller eksosåpning, siden det kan føre til elektrisk støt, brann eller skade på apparatet.
16. Vær sikker på at hendene er tørre, før du bruker, justerer, slår på produktet eller berører kontakten og stikkkontakten.
17. Apparatet kan brukes av barn fra åtte år, og personer med reduserte fysiske, sensoriske eller mentale evner eller mangel på kunnskap og erfaring, hvis de har fått veiledning eller instruksjoner om bruk av apparatet på en sikker måte, og forstår faren involvert. Barn skal ikke leke med apparatet. Rengjøring og vedlikehold skal ikke gjøres av barn uten tilsyn.
18. Barn som er yngre enn tre år bør holde seg unna, med

mindre de er konstant under tilsyn.

- 19.** Barn fra tre til åtte år skal bare sku apparatet av/på, når det er plassert eller installert i normal posisjon for bruk, og det er gitt veiledning eller instruksjoner om bruk av apparatet på en sikker måte, slik at de forstår faren som er involvert. Barn fra tre til åtte år skal ikke sette i kontakten, regulere eller rengjøre apparatet eller utføre vedlikehold.

FORSIKTIG — Noen deler av dette produktet kan bli veldig varmt og forårsake brannskade. Vær spesielt oppmerksom når barn eller sårbare mennesker er tilstede.

- 20.** Ikke etterlat apparatet uten tilsyn når det er i bruk.
21. Den vanligste årsaken til overoppheting, kommer av støv eller grums i apparatet. Forsikre deg om at dette fjernes jevnlig, ved å koble fra apparatet og støvsuge ventilene.
22. Ikke plasser varmovnen på teppet, eller ledningen under teppet. Legg ledningen i et område hvor den ikke blir tråkket på.
23. Ikke bruk varmovnen i nærheten av et bad, en dusj eller et badebasseng.
24. Ikke legg vekk varmovnen før den er nedkjølt, og lagre den i et kaldt og tørt område, når den ikke er i bruk.

TEKNISKE SPESIFIKASJONER:

Modell	524050-E	524100-E	524150-E
Nominell effekt	500 W	1000 W	1500 W
Nominell spenning	220-240 V~	220-240 V~	220-240 V~
Nominell frekvens	50-60 Hz	50-60 Hz	50-60 Hz

INSTALLASJON:

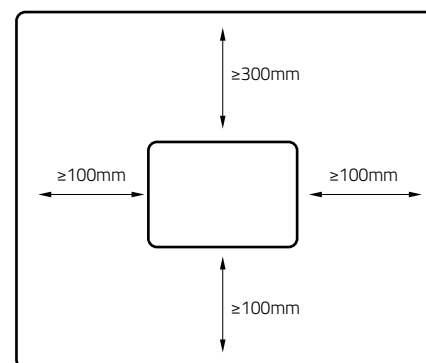

Vær sikker på at det er avstand fra vegger og gjenstander.

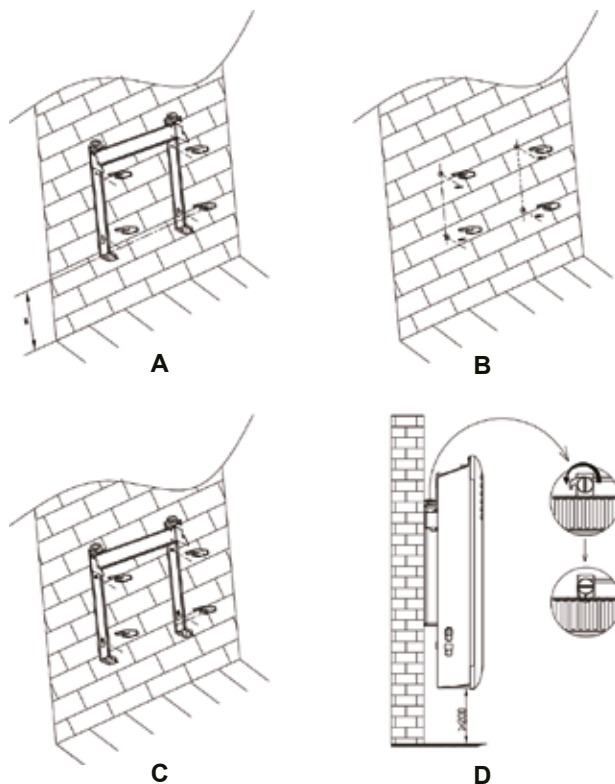

- A.** Sett det hengende stativet på veggen som en pekepinn (Vær sikker på at hullene er parallelle), bruk en merkepenn for å markere hullets posisjon
- B.** Drill hull i veggen med et 8mm bor, og sett plastpluggen inn i veggen.
- C.** Heng veggstativet på veggen med skruer, og vær sikker på at den henger i rett posisjon.
- D.** Sett forsiktig inn varmovnen i bunnen av veggstativet, og trykk apparatet på plass.

Advarsel: Hold avstand mellom varmovnen og gulvet, veggen og så videre, med minst 10 cm.

Advarsel! Når du borer hull, må du alltid forsikre deg om at det ikke er ledninger, rør og lignende i området, hvor det skal bores.

Advarsel: Før du kobler til enheten, må du være sikker på at radiatoren er ordentlig festet til veggen. Hvis ikke kan det oppstå problemer.

HVORDAN BRUKE:

Kontrollpanel

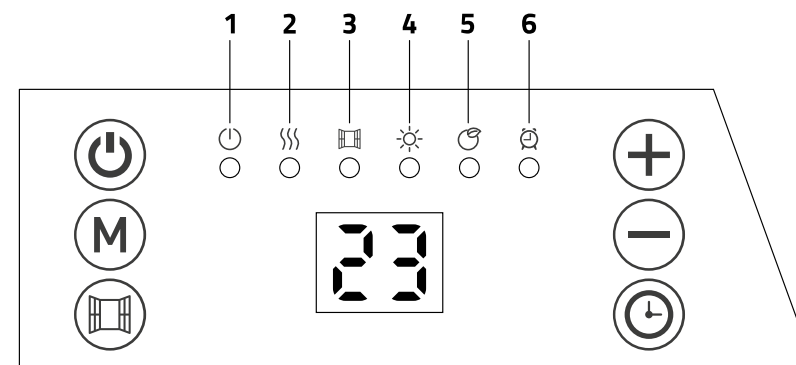

- 1 Standby: på/av
2 Status for oppvarming
3 Åpent vindu-funksjon
4 Komfortmodus
5 ECO-modus
6 Tidsur

- Standby
 Valg av modus
 Åpent vindu-funksjon
 Øk-funksjon
 Reduser-funksjon
 Tidsur

BEGYNN Å BRUKE:

- Plugg inn apparatet i en AC 220-240V 50-60Hz stikkontakt, og du vil høre en pipelyd. Indikatorlyset er på.

- Trykk på for å skru på varmeovnen, som har fabrikkinnstillinger første gang den brukes.

Fabrikkinnstillinger:

Oppvarmingsmodus: komfortmodus

Ønsket temperaturinnstilling: 22



Dato: 1(Mandag); Tid: 00:00 (Av)

Åpent vindu-funksjon: Av

Tidsur: Av



- For å stanse varmeovnen trykk  for å skru den av
- Koble produktet fra stikkkontakten når det ikke er i bruk.



Innstillinger for klokke og ukedag:



- Hold  inne i 3 sekunder for å gå til innstillinger for klokke og ukedag
- I displayet vises D. Trykk  og  for å velge dag fra 1 til 7.

1	Mandag
2	Tirsdag
3	Onsdag
4	Torsdag
5	Fredag
6	Lørdag
7	Søndag

- Trykk på  for å bekrefte valg av dag og gå videre til innstilling for time. Displayet viser da: .

- Trykk på  og  for å velge gjeldende time



- Trykk på  for å bekrefte valg av time og gå videre til innstilling for minutt. Displayet viser da: .

- Trykk på  og  for å velge gjeldende minutt

- Trykk på  for å bekrefte alle innstillinger

Merk: Klokke og kalender blir tilbakestilt til fabrikkinnstillinger hvis strømmen blir koblet fra.

OPPVARMINGSMODUS:

- Trykk på  for å velge modus. Ved å trykke flere ganger på  går de forskjellige modusene i følgende syklus:

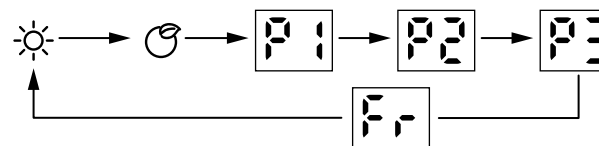

 Komfortmodus: Trykk på  og  for å velge temperatur fra 5–35°C.

 ECO-modus: Trykk på  og  for å velge temperatur fra 1–31°C.

Merk: ECO-modus=Komfortmodus - 4 °C

- Anti-frost-modus: displayet viser . Ønsket temperatur er da 7°C. Temperaturen kan ikke justeres.

- P1/P2/P3: Forhåndsinnstilt oppvarmingsprogram.

Merk: Hvis innstilling for klokke og dag ikke er satt, må dag og klokke velges første gang man går inn på programmene P1/P2/P3.

P1: (Mandag–søndag) ikke-justerbart program



P2:(Mandag–fredag) ikke-justerbart program



P2:(Lørdag–søndag) ikke-justerbart program



P3:(Mandag–fredag) Justerbart program



P3:(Lørdag–søndag) Justerbart program



- P3 justerbar programinnstilling

1. I P3-modusen hold M inne i 3 sekunder for å komme til innstilling for dag.
2. Displayet viser P3 . Trykk \oplus og \ominus for å velge fra P1 -- P3 (mandag–søndag). Trykk på M for å bekrefte og velge timeinnstilling
3. Displayet viser 00 . Trykk \oplus og \ominus for å velge fra 00–24). Trykk M for å velge oppvarmingsmodus for hver time (komfortmodus ☀ eller ECO-modus ☁)
4. Gjenta prosessen helt til du har fullført tidsplanen for hver time og hver dag.

Merk: Etter å ha valgt oppvarmingsmodus for time 23 trykk \oplus for å komme tilbake til valg av dag.

Merk: Når displayet viser P3 , trykk \oplus for å fullføre alle innstillinger i P3

Tidsur av-funksjon

- Trykk på Ⓢ én gang, og indikatorlyset Ⓢ er på. Og displayet viser «OH» samtidig som det blinker. Trykk på \oplus og \ominus for å justere tidsuret fra 0–24 timer. Trykk på Ⓢ igjen for å bekrefte innstilling.

Åpent vindu-funksjon

- Trykk på Ⓢ én gang, og indikatorlyset Ⓢ er på. Hvis åpent vindu-funksjonen aktiveres, blinker indikatorlyset Ⓢ kontinuerlig, og oppvarmingen stanser.
- Trykk på Ⓢ en gang til for å avbryte åpent vindu-funksjonen og gå tilbake til tidligere innstilling.

Når denne funksjonen er aktivert, vil varmeovnen slutte å fungere når romtemperaturen faller 2 ° på 2 minutter.

Eller skru av varmeovnen. Denne funksjonen blir deaktivert når varmeovnen skrur på igjen.

RÅD MOT OVEROPPHETING:

Varmovnen er utstyrt med et sikkerhetsmodus, for å slå av varmen hvis den overopphe-
tetes. Hvis sikkerhetsfunksjonen benyttes, vennligst skru av varmen, koble fra
apparatet og la det bli nedkjølt. Inspiser den for blokkering av luftinntak eller uttak, og
forsøk å starte den igjen.

Hvis varmovnen ikke fungerer eller sikkerhetsfunksjonen slår seg av igjen, lever var-
movnen til nærmeste servicestasjon for vurdering eller reparasjon.

VEDLIKEHOLD:

1. Koble alltid fra enheten og la den kjøle seg ned før vedlikehold.
2. Bruk en støvsuger for å fjerne støv fra ventilene.
3. Vask utsiden med en fuktig klut og tørk den deretter med en tørr klut.
Dypp aldri enheten i vann eller la det dryppe vann i den.

LAGRING:

1. Koble alltid fra enheten, la den kjøle seg ned og vask den før lagring.
2. Hvis du ikke bruker enheten på en lang periode, sett den tilbake i originalemballas-
jen sammen med bruksanvisningen, og lagre den på et tørt og ventilert sted.
3. Ikke plasser tunge gjenstander på toppen av emballasjen under lagring, siden det
kan skade apparatet.

ErP-rapport nr.: HPH03-05E, HPH03-10E, HPH03-15E

Informasjonskrav for elektriske varmeovner

Modellbetegnelse: 524050-E, 524100-E, 524150-E

Post	Symbol	Verdi	Enhet	Post	Enhet
Varmeeffekt				Type varmetilførsel, bare for elektriske ovner med varmelagring (velg én)	
Nominell varmeeffekt	P _{nom}	0.5/1.0 1.5	kW	Manuell regulering av varmetilførsel med integrrert termostat	Nei
Laveste varmeeffekt (indikativ)	P _{min}	0.000 24	kW	Manuell regulering av varmetilførsel med tilbakemelding om innendørs og/eller utendørs temperatur	Nei
Høyeste kontinuerlige varmeeffekt	P _{max,c}	0.5/1.0 1.5	kW	Elektronisk regulering av varmetilførsel med tilbake- melding om innendørs og/eller utendørs temperatur	Nei
Supplerende strømforbruk				Oppvarming ved hjelp av vifte	Nei
Ved nominell varmeeffekt	el _{max}	Nei	kW	Type regulering av varmeeffekt/ romtemperatur (velg én)	
Ved laveste varmeeffekt	el _{min}	Nei	kW	Ett-trinns varmeeffekt uten romtemperaturregulering	Nei
I standbymodus	eISB	Nei	kW	To eller flere manuelle trinn uten romtemperaturregulering	Nei
				Med mekanisk termostat for romtemperaturregulering	Nei
				Med elektronisk romtemperaturregulering	Ja
				Elektronisk romtemperaturregulering og døgn-tidsur	Ja
				Elektronisk romtemperaturregulering og uketidsur	Ja
				Andre reguleringsmuligheter (flere valg er mulig)	
				Romtemperaturregulering med tilstedeværelsesdetektor	Nei
				Romtemperaturregulering med åpent vindu-detektor	Ja
				Med mulighet for fjernstyring	Nei
				Med regulering av adaptiv oppstart	Nei
				Med driftstidsbegrensning	Nei
				Med svart kulesensor	Nei

Kontaktuppgifter: Termo Gnosjö Värme och Kyla AB, Gnejsvägen 8, 335 32 Gnosjö, Sverige

Läs och behåll dessa instruktioner för framtida referens.
Lue ja säilytä nämä ohjeet tulevaa käyttöä varten.
Les og ta vare på disse instruksjonene for eventuell senere bruk.
Please read and retain these instructions for future reference.

SYMBOLEIDEN KUVAUS:



Euroopan direktiivien mukaisesti, jotka soveltuvat tähän tuotteeseen.



VAROITUS: Voidaksesi välttää ylikuumenemistä älä peitä lämpöpatteria.



Ylivedetty pyörällä varustettu roskakorisympöli viittaa siihen tavara tulisi hävittää erikseen talousjätteestä. Tavara on annettava kierrätettäväksi paikallisten ympäristösäädösten mukaisesti jätteen hävittämiseksi. Erottamalla merkitty kohta talousjätteestä, autat jätteen vähentämisessä, joka lähetetään jätteenpolttouuneihin tai kaatopaikalle ja minimoimaan kaikki mahdolliset negatiiviset vaikutukset ihmisen terveydelle ja ympäristölle.

TÄRKEITÄ TURVALLISUUSOHJEITA:

1. Lue kaikki ohjeet huolellisesti ennen käyttöä.
2. Varmista, että jännite on sama kuin laitteen arvokyltissä

- mainittu.
3. Älä käytä tätä laitetta, jos kaapeli tai pistoke vahingoittuu.
 4. Pidä laite ja kaapeli kaukana lämpölähteestä, terävistä esineistä tai mistään, mikä aiheuttaavahinkoa.
 5. Jos johto on vahingoittunut, se on valmistajan, sen huoltoagentin tai samanlaisen pätevän henkilön vaihdettava voidakseen välttää vaaraa.
 6. Varmista, että laite on kytketty pois ennen päävirransyöttöön kytkemistä.
 7. Kytke virransyöttö pois ja irrota päävirrasta, kun ei ole käytössä, ennen puhdistamista tai muita ylläpitoja.
 8. Laitteen irrottamiseksi virrasta, kytke se "OFF" tilaan, ja poista sitten pistoke lähdöstä. Älä vedä johtoa virrasta irrottamiseksi.
 9. Lämmitin on löydettävä heti pistokelähdön alla.
 10. Älä käytä laitetta alueilla, jossa käytetään tai varastoidaan bensiiniä, maalia tai tulenarkoja nesteitä.
 11. Vain sisäkäyttöön.
 12. Voidaksesi välttää ylikuumenemisen, älä peitä lämmitintä.
 13. Ehkäiset mahdollisen tulen siten, ettet estä ilman si- sääntuloa tai pakoilmaa millään tavalla.
 14. Älä koske kuumiin pintoihin.
 15. Älä sijoita tai salli vieraiden esineiden pääsyä mihinkään tuuletus- tai pakoaukkoihin, koska se voi aiheuttaa sähköiskun, tulipalon tai vahinkoa laitteelle.
 16. Varmista aina, että kädet ovat kuivat ennen minkään kytkimen käyttöä tai säätöä tuotteessa tai pistokkeeseen ja istukkalähtöön koskemista.
 17. Tätä laitetta voivat käyttää yli 8 vuotiaat lapset ja ne henkilöt, joilla on vähentynyt fyysinen, aistillinen tai henkinen kyky tai joilla ei ole kokemusta tai tuntemusta sen

käytöstä, ainoastaan valvonnan alla tai ohjeiden kanssa, jotka liittyvät laitteen turvalliseen käyttöön ja jos ymmärtävät siihen liittyvät vaarat. Lapset eivät saa leikkiä laitteella. Puhdistamista ja käyttäjän ylläpitoa ei lapset saa suorittaa ilman valvontaa.

- 18.** Alle 3 vuotiaita lapsia on pidettävä kaukana ellei heitä valvota jatkuvasti.
- 19.** Yli 3 vuotiaat ja alle 8 vuotiaat lapset saavat kytkeä laitteen päälle/pois, jos se on sijoitettu tai asennettu sen tarkoitettuun normaaliin käyttöasentoon ja niitä on seurattu tai laitteen käyttöä valvottu turvallisella tavalla ja he ymmärtävät sen käyttöön liittyvät vaarat. Yli 3 vuotiaat ja alle 8 vuotiaat lapset eivät saa liittää pistoketta, säädellä ja puhdistaa laitetta tai suorittaa käyttäjän ylläpitoa.

VAROITUS — Jotkut tämän tuotteen osat voivat kuumetua ja aiheuttaa palovammoja. On oltava erittäin huolellinen, missä on lapsia ja riskinalttiita ihmisiä läsnä.

- 20.** Älä jätä tätä laitetta yksin sen ollessa käytössä.
- 21.** Ylikuumentamisen kaikkein yleisin syy on laitteessa oleva pöly tai nöyhtä. Varmista, että nämä jätteet poistetaan säännöllisesti irrottamalla laite virrasta ja imuroimalla ilma-aukot ja ristikot.
- 22.** Älä sijoita lämmitintä matolle, älä sijoita kaapelia mattojen alle. Järjestele johto siten, ettei se ole liikennealueella jottei siihen kompastuta.
- 23.** Älä käytä tätä lämmitintä välittömässä kylpyhuoneen, suihkun tai uima-altaan ympäristössä.
- 24.** Älä tallenna sitä ellei lämmitin ole vielä viilentynyt, varasto sitä viileässä kuivassa pikassa, kun se ei ole käytössä.

TEKNISKA SPECIFIKATIONER:

Malli	524050-E	524100-E	524150-E
Arvioitu virta	500 W	1000 W	1500 W
Arvioitu jännite	220-240 V~	220-240 V~	220-240 V~
Arvioitu taajuus	50-60 Hz	50-60 Hz	50-60 Hz

ASENNUS:

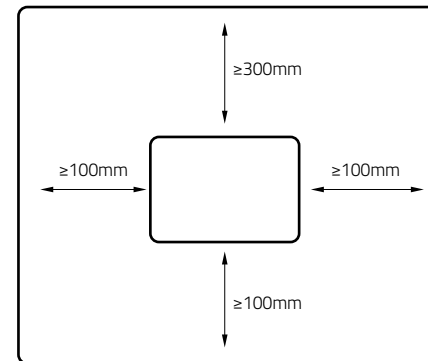

Varmista, että etäisyys seinistä ja esineistä on pidetty.

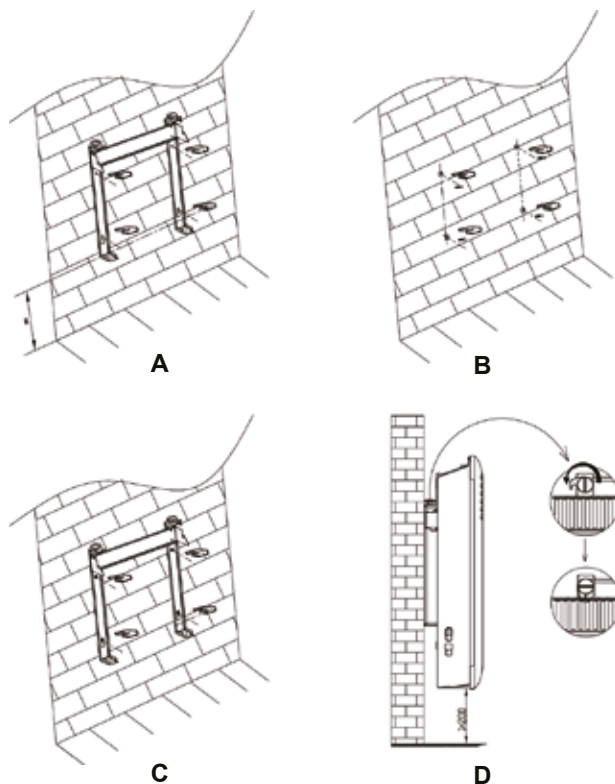

- A.** Laite riipputeline seinään opasviivaimena (varmistaa, että aukot ovat rinnakkaisella tasolla), käytä merkkikynää aukkojen asennon merkkiaamiseksi
- B.** Pora aukoja seinään Ø 8 mm porausterällä ja liitä muovinen seinäpistoke
- C.** Kiinnitä riipputeline seinään ruuvilla, varmista, että riipputeline on oikeassa suunnassa
- D.** Liitä lämmittimen alaosa riipputelineeseen ensin ja työnnä lämmittimen runko, jotta se ala lämmittimen runko ensin ja työnnä sitten koukattavan lämmittimen runko koko riippuvaan telineeseen

Varoitus: Varmista, että pystyt pitämään ainakin 10 cm:n etäisyyden lämmittimen ja lattian, seinän ja niin edespäin välillä.

Varoitus! Aukkoja poratessa tarkasta aina sen varmistamiseksi, ettei ole johdotuksia, putkia, jne porausalueella.

Varoitus: Before plugging in the unit make sure the radiator is properly attached to the wall. Otherwise problems can occur.

KÄYTTÖOHJE:

Ohjauspaneeli

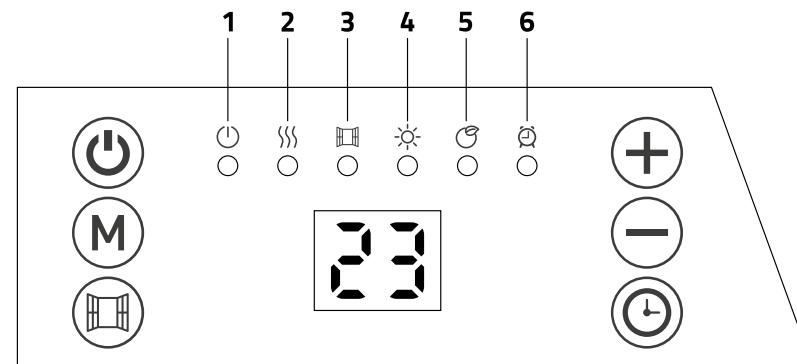

- | | | | |
|---|-----------------------------------|--|--------------------------|
| 1 | Valmiustila: päällä / pois päältä | | Valmiustila |
| 2 | Lämmitysolosuhte | | |
| 3 | Avoimen ikkunan toiminto | | Tilan valinta |
| 4 | Mukavuus -tila | | Avoimen ikkunan toiminto |
| 5 | EKO -tila | | Lisää toimintoa |
| 6 | Ajastin | | Vähennä toimintoa |
| | | | Ajastin |
| | | | |
| | | | |

ALOITA KÄYTTÖ:

- Syötä laitteen pistoke 220-240V, 50-60 Hz:n vaihtovirta (AC) -pistorasiaan, kuulet piippauksen. Merkkivalo syttyy.

- Paina käynnistääksesi lämmittimen joka on tehdasasetus -tilassa ensimmäisellä käyttökerralla.

Tehdasasetusasetus:

Lämmitystila: mukavuus -tila

Kohdelämpötilan asettaminen: 22

Päiväys: 1(maanantai); Aika: 00:00 (pois päältä)

lkkuna avoinna -toiminto: Pois päältä



Ajastin: Pois päältä

- Pysäyttääksesi lämmittimen toiminnan, paina  sammuttaaksesi lämmittimen,



- Poista pistoke pistorasiasta, kun laite ei ole käytössä.

Kello ja viikonpäivä -asetukset:

- Pidä  painettuna alas 3:n sekunnin ajan syöttääksesi kello ja viikonpäivä -asetukset

- Näyttörudulla D, paina  ja  valitaksesi päivän välillä 1-7.

1	Maanantai
2	Tiistai
3	Keskiviikko
4	Torstai
5	Perjantai
6	Lauantai
7	Sunnuntai

- Paina  vahvistaaksesi päivä -asetuksen ja siirry kellonajan asettamiseen näyttörudulla: 

- Paina  ja  asettaaksesi tämänhetkisen tunnin

- Paina  vahvistaaksesi aika -asetuksen ja siirry minuuttien asettamiseen, näyttörudulla: 

- Paina  ja  asettaaksesi tämänhetkiset minuutit



- Paina  vahvistaaksesi kaikki asetukset

Huomaa: Kello ja kalenteri palautuvat tehdasoletukseen jos laite ei ole kytkettynä virtapiiriin.

LÄMMITYSTILA:

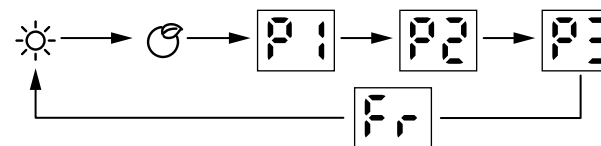
- Paina  siirtyäksesi tilan valintaan. Painamalla , lämmitystila toimii jatkuvana kiertona kuten alla:



 Mukavuus -tila: Paina  ja  asettaaksesi lämpötilan välillä 5-35°C.

 EKO -tila: Paina  ja  asettaaksesi lämpötilan välillä 1-31°C.

Huomaa: Lämmitystila=mukavuus -tila - 4°C.

- Huurtumisenesto-tila: näyttörudulla . Kohdelämpötila on 7°C.

Lämpötilaa ei voi säätää.

- P1/P2/P3: Esiasetettu lämmitys -ohjelma.

Huomaa: Jos kello ja päivämäärä -asetusta ei ole saatettu loppuun, tultaessa ensimmäisen kerran P1/P2/P3 -ohjelman asetukseen, pyydetään kello ja päivämäärä -asetuksen asettamista ennakkoon.

P1: (Maanantai-sunnuntai) ohjelmaa ei voida säätää



P2: (Maanantai-perjantai) ohjelmaa ei voida säätää



P2: (Lauantai-sunnuntai) ohjelmaa ei voida säätää



P3: (Maanantai-perjantai) säädettävä ohjelma



P3: (Lauantai-sunnuntai) säädettävä ohjelma

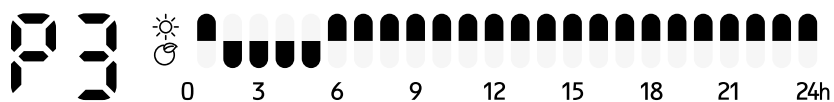

- P3 säädettävän ohjelman asettaminen

1. Kun P3-tilassa, paina (M) 3:n sekunnin ajan syöttääksesi päivä -asetuksen.
2. Näyttöruutu näyttää , paina (+) ja (-) asettaaksesi välillä -- (maanantai-sunnuntai). Paina (M) vahvistaaksesi ja syöttääksesi aika -asetuksen
3. Näyttöruutu näyttää , paina (+) ja (-) asettaaksesi välillä 00-24). Paina (M) valitaksesi lämmitystilan jokaiselle tunnille (Mukavuus -tila tai EKO -tila)
4. Toista kunnes olet saattanut loppuun aikataulut jokaisen päivän jokaiselle tunnille. Huomaa: Lämmitystilan asettamisen jälkeen tunnille 23, paina (+) palataksesi päivä -asetukseen. Huomaa: kun näyttöruutu näyttää , paina (+) päättääksesi asetusten tekemisen -näytöllä.

Ajastin pois päältä -toiminto

- Paina kerran (⊙) , merkkivalo (⊙) syttyy. Näyttöruudulla "OH" ja se vilkkuu. Paina (+) ja (-) asettaaksesi ajastimen 0-24 tunnin ajaksi. Paina (⊙) uudestaan vahvistaaksesi asetuksen.

Avoimen ikkunan toiminto

- Paina kerran (☐) , ja merkkivalo (☐) syttyy. Jos avoimen ikkunan toiminto on aktivoituna, merkkivalo (☐) vilkkuu ja lopettaa lämmittämisen.
- Paina (☐) uudelleen lopettaaksesi avoimen ikkunan toiminnon ja palataksesi edelliseen toiminta -tilanteeseen.

Kun tämä toiminto on aktivoituna, lämmitin lakkaa toimimasta kun huoneen lämpötila putoaa 2 2:ssa minuutissa "

Tai käännä lämmitin pois päältä, tämä toiminto poistuu kun lämmitin on taas toiminnassa.

YLIKUUMENEMISENESTOLAITE:

Lämmittimeesi on asetettu turvallisuuslaite lämmittimen pois kytkemiseksi ylikuumenemisen tapauksessa. Jos turvallisuuslaitetta käytetään, kytke lämmitin pois, irrota laite virrasta ja anna sen täysin jäähtyä, tutki tulo tai lähtöaukot esteiden vuoksi, yritä käynnistää lämmitin sen jälkeen.

Jos lämmitin ei toimi tai turvallisuuslaite kytkee lämmittimen taas pois, palauta lämmitin lähimpään huoltokeskukseen tutkittavaksi tai korjattavaksi.

YLLÄPITO:

1. Irrota laite aina ja anna täysin jäähtyä ennen ylläpitoa.
2. Käytä imuria pölyn poistamiseksi ristikoista.
3. Puhdista laite ulkoa kostealla pyyhkeellä kuivaa se sitten kuivalla.
Älä koskaan upota laitetta veteen, tai anna veden tippua laitteen päälle.

VARASTOINTI:

1. irrota laite aina, anna sen täysin jäähtyä ja puhdista se ennen varastoimista.
2. Jos et käytä laitetta pidemmän ajan, laita laite ja alkuperäiset käyttöohjeet takaisin laatikkoon ja varastoi kuivassa ja tuuletetussa paikassa.
3. Älä sijoita raskaita tavaroita kartonkilaatikon päälle varastoinnin aikana, koska se voi vahingoittaa laitetta.

ErP -raportti N:o: HPH03-05E, HPH03-10E, HPH03-15E

Tietovaatimus sähkötoimisille paikallisen tilan lämmittimille

Maliin tunniste(et): 524050-E, 524100-E, 524150-E

Kohta	Symboli	Arvo	Yksikkö	Kohta	Yksikkö
Lämmöntuotto				Lämmönsyötön tyyppi, ainoastaan sähköiset varastotilan lämmittimet(valitse yksi)	
Nimellinen lämmöntuotto	P nim.	0.5/1.0 1.5	kW	Manuaalinen lämpövarauksen hallinta, integroidulla termostaatilla.	Ei
Vähimmäislämmöntuotto (ohjeellinen)	P min.	0.000 24	kW	Manuaalinen lämpövarauksen hallinta, huone ja/tai ulkolämpötilan palautteella	Ei
Enimmäis- jatkuva lämmöntuotto	P max., c	0.5/1.0 1.5	kW	Sähkönen lämpövarauksen hallinta huone ja/tai ulkolämpötilan palautteella	Ei
Varasähkön kulutus				Tuuletinavusteinen lämmöntuotto	Ei
Nimellisessä lämmöntuotossa	sähkö. max	Ei	kW	Lämmöntuoton tyyppi / huonelämpötilan hallinta(valitse yksi)	
"Vähimmäis lämmöntuotolla"	sähkö. min.	Ei	kW	Yksivaiheinen lämmöntuotto ja ei huonelämpötilan hallintaa	Ei
Lepotilassa	sähkö. lepot.	Ei	kW	Kaksi tai useampia manuaalisia vaiheita, ei huonelämpötilan hallintaa	Ei
				Mekaanisen termostaatin huonelämpötilan hallinnalla.	Ei
				Elektronisella huonelämpötilan ohjauspaneelilla.	Joo
				Elektronisella huonelämpötilan hallinnalla, lisäksi päivä-ajastimella	Joo
				Elektronisella huonelämpötilan hallinnalla, lisäksi viikkoajastimella	Joo
				Muut hallinta -vaihtoehdot(useampi valinta mahdollinen)	
				Huoneen lämpötilan hallinta läsnäolon havaitsemisella	Ei
				Huoneen lämpötilan hallinta avoimen ikkunan havaitseminen	Joo
				Kaukohallinta -vaihtoehdolla	Ei
				Mukautuvalla aloituksen hallinnalla	Ei
				Toiminta-ajan rajoituksella	Ei
				Mustakuppu -anturilla	Ei

Yhteystiedot: Termo Gnosjö Värme och Kyla AB, Gnejsvägen 8, 335 32 Gnosjö, Sverige

Läs och behåll dessa instruktioner för framtida referens.

Lue ja säilytä nämä ohjeet tulevaa käyttöä varten.

Les og ta vare på disse instruksjonene for eventuell senere bruk.

Please read and retain these instructions for future reference.

SÜMBOLITE KIRJELDUS



Vastab selle toote kohta kehtivatele Euroopa direktiividele.



HOIATUS! Ülekuumenemise vältimiseks ärge katke kütteseadet kinni.



Mahakriipsutatud ratastage prügikonteineri sümbol tähendab, et toodet ei tohi likvideerida koos olmejäätmetega. Toode tuleb anda taaskasutusse vastavalt kohalike jäätmekäitlusreeglitele. Sellise tähisega toote eraldamisega olmejäätmetest aitate vähendada põletusjaamadesse ja prügmägedele saadetavate jäätmete kogust ning minimeerida võimalikke kahjulikke mõjusid inimestele ja keskkonnale.

TÄHTSAD OHUTUSJUHISED

1. Lugege kõik juhised enne toote kasutamist hoolikalt läbi.
2. Veenduge, et vooluvõrgu pinge vastab seadme andme-

plaadil olevale.

3. Ärge kasutage kahjustunud juhtme või pistikuga seadet.
4. Hoidke seadet ja juhete eemal soojusallikatest, teravatest esemetest ja kõigest muust, mis võib seda kahjustada.
5. Kui toitejuhe on kahjustunud, siis peab selle ohu vältimiseks asendama tootja, tema esindus või sarnase kvalifikatsiooniga isik.
6. Enne toitejuhtme vooluvõrku ühendamist veenduge, et seade on välja lülitatud.
7. Kui seade ei ole kasutuses või kui te puhastate või hooldate seda muul viisil, lülitage toide välja ja eemaldage seade vooluvõrgust.
8. Seadme väljalülitamiseks viige selle lüliti asendisse "OFF" ja seejärel eemaldage pistik pistikupesast. Ärge tõmmake pistikut välja juhtmest hoides.
9. Kütteseadet ei tohi asetseda vahetult pistikupesast all.
10. Ärge kasutage seadet seal, kus hoitakse või kasutatakse bensiini, värve või muid tuleohtlikke vedelikke.
11. Seade on mõeldud kasutamiseks ainult siseruumides.
12. Ülekuumenemise vältimiseks ärge katke kütteseadet kinni.
13. Tulekahju tekkimise vältimiseks ärge ummistage mingil viisil õhu sisse- ega väljapääsuavasid.
14. Ärge puudutage kuumi pindu.
15. Ärge viige võõrkehasid ega laske neil sattuda ühtegi ventilatsiooni- ega õhu väljapääsuavasse, kuna see võib põhjustada elektrilöögi, tulekahju või seadme kahjustumise.
16. Enne seadme mis tahes lüliti või regulaatori kasutamist või pistiku ja pistikupesast puudutamist veenduge, et teie käed on kuivad.
17. Seda seadet võivad kasutada lapsed alates 8. eluaastast ning vähenenud füüsiliste, tajumis- või vaimsete võime-

te või puudulike teadmiste ja kogemustega isikud, kui nende üle peetakse järelevalvet või kui neid juhendatakse seadme ohutu kasutamise ja sellega seotud ohtude osas. Lapsed ei tohi seadmega mängida. Lapsed ei tohi seadet ilma järelevalveta puhastada ega hooldada.

- 18.** Alla 3-aastasi lapsi tuleb hoida seadmest eemal, kui nende üle ei peeta pidevalt järelevalvet.
- 19.** Üle 3 ja alla 8 aasta vanused lapsed võivad seadet sisse ja välja lülitada ainult siis, kui see on asetatud või paigaldatud ettenähtud normaalsesse kasutuasendisse ning kui neid juhendatakse seadme ohutu kasutamise ja sellega seotud ohtude osas. Üle 3 ja alla 8 aasta vanused lapsed ei või seadet pistikupesasse ühendada, reguleerida, puhastada ega hooldada.

ETTEVAATUST! Toote mõned osad võivad minna väga kuumaks ja põhjustada põletusi. Laste ja ohustatud inimeste juuresolekul tuleb olla eriti tähelepanelik.

- 20.** Ärge jätke töötavat seadet järelevalveta.
- 21.** Kõige sagedasem ülekuumenemise põhjus on tolmu või ebemete kogunemine seadmesse. Eemaldage need regulaarselt. Selleks lülitage seade välja ning puhastage õhuavasid ja reoste tolmuimejaga.
- 22.** Ärge asetage kütteseadet vaibale ega selle juhet vaiba alla. Asetage juhe eemale käidavatest kohtadest, et keegi selle otsa ei komistaks.
- 23.** Ärge kasutage kütteseadet vanni, duši või ujumisbasseini vahetus läheduses.
- 24.** Ärge pange seadet hoiukohta enne, kui see on maha jahtunud. Hoidke kasutusel mitte olevat seadet jahedas ja kuivas kohas.

TEHNILISED ANDMED

Mudel	524050-E	524100-E	524150-E
Nimivõimsus	500 W	1000 W	1500 W
Nimipinge	220-240 V~	220-240 V~	220-240 V~
Nimisagedus	50-60 Hz	50-60 Hz	50-60 Hz

PAIGALDAMINE

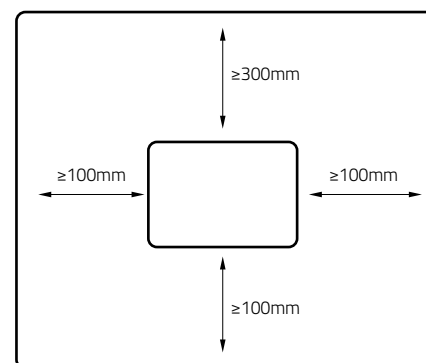

Veenduge, et on tagatud seadme piisav kaugus seintest ja esemetest.

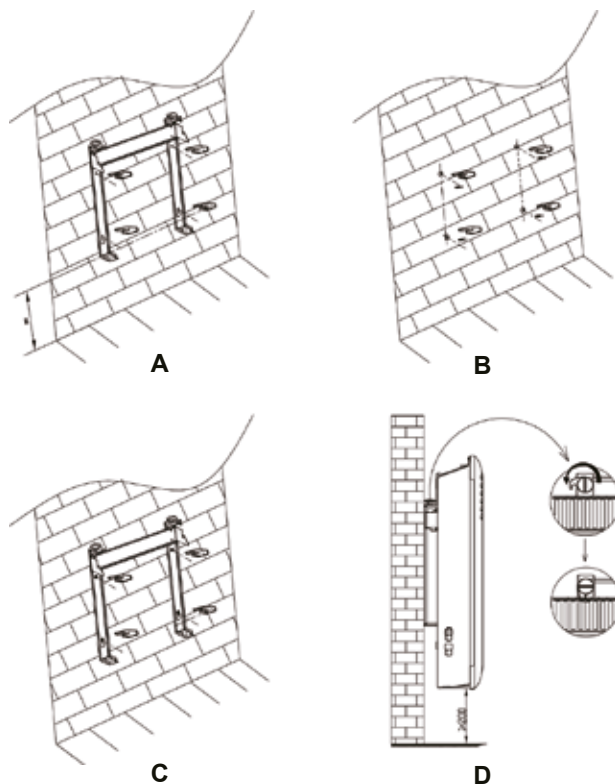

- A.** Asetage hoidik šabloonina seinale (veenduge, et avad on samal kõrgusel) ja märkige pliatsiga augu asukoht.
- B.** Puurige sein 8 mm puuriga augud ja asetage neisse plastmasstüüblid.
- C.** Kinnitage hoidik kruvidega seinale ja veenduge, et hoidik on õiges asendis.
- D.** Viige kütteseadme kere ettevaatlikult kõigepealt hoidiku alumise osa sisse ja seejärel lükake keret, nii et see kinnitub hoidiku külge.

Hoiatus! Veenduge, et kütteseadme ning põranda, sein ja jmt vahele jääb vähemalt 10 cm ruumi.

Hoiatus! Puurimisel veenduge alati, et puuritavas piirkonnas ei ole juhtmeid, torusid ega muud, mis võib jääda puuri ette.

Hoiatus! Enne radiaatori vooluvõrku ühendamist veenduge, et see on korralikult sein külge kinnitatud. Vastasel korral võib tekkida probleeme.

KASUTAMINE

Juhtpaneel

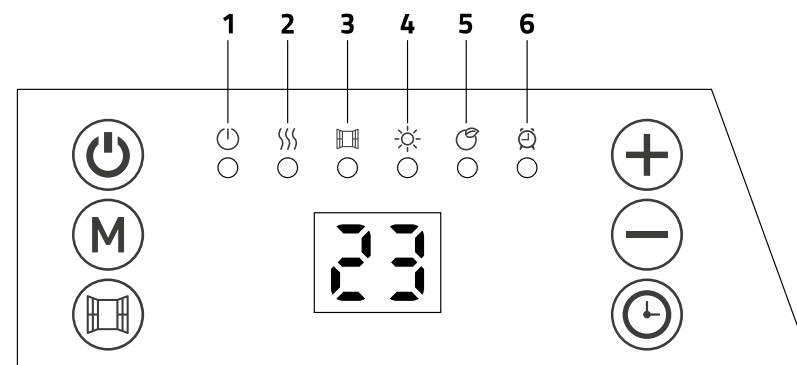

- 1** Ooterežiim: sees/väljas
- 2** Küttelek
- 3** Avatud akna funktsioon
- 4** Mugavusrežiim
- 5** ECO-režiim
- 6** Taimer

- Ooterežiim
- Režiimi valimine
- Avatud akna funktsioon
- Suurendamine
- Vähendamine
- Taimer

KASUTAMISE ALUSTAMINE:

- Ühendage seade AC 220–240 V 50–60 Hz pistikupessa, kostub helisignaali.

Indikaatorlamp põleb.

- Kütteseadme sisselülitamiseks vajutage nuppu ; kütteseadme on esmakordsel kasutamisel tehases vaikimisi seadistatud režiimis.

Tehase vaikeseadistus:

Küterežiim: mugavusrežiim

Sihttemperatuuri seadistus: 22

Kuupäev: 1 (esmaspäev); kellaag: 00:00 (väljas)

Avatud akna funktsioon: Väljas



Taimer: Väljas

- Kütteseadme väljalülitamiseks vajutage nuppu .



- Kui toodet ei kasutata, lahutage see toitevõrgust.



Kellaaja ja nädalapäeva seadistamine:



- Kellaaja ja nädalapäeva seadistamiseks vajutage nuppu  3 sekundit

- Ekraanile ilmub D, päeva valimiseks vahemikus 1–7 vajutage nuppe  ja .

1	Esmaspäev
2	Teisipäev
3	Kolmapäev
4	Neljapäev
5	Reede
6	Laupäev
7	Pühapäev

- Kuupäevaseadistuse kinnitamiseks ja tundide seadistamiseks vajutage nuppu , ekraanile ilmub: 

- Praeguste tundide seadistamiseks vajutage nuppe  ja .



- Kellaaja seadistuse kinnitamiseks ja minutite seadistamiseks vajutage nuppu , ekraanile ilmub: 

- Praeguste minutite seadistamiseks vajutage nuppe  ja .

- Kõigi seadistuste kinnitamiseks vajutage nuppu .



Märkus: Toitekatkestuse korral lähtestatakse kellaag ja kalender tehaseseadistustele.

KÜTTEREŽIIM:

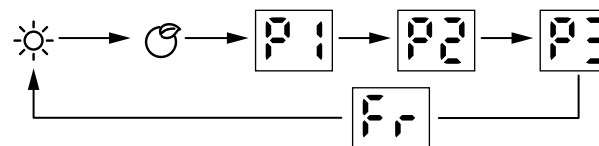
- Režiimivalikusse sisenemiseks vajutage nuppu  Nupu  vajutamisel töötab kütterežiim pideva tsüklina järgmiselt:



 Mugavusrežiim: Temperatuuri seadistamiseks vahemikus 5–35°C vajutage nuppe  ja .

 ECO-režiim: Temperatuuri seadistamiseks vahemikus 1–31°C vajutage nuppe  ja .

Märkus. ECO-režiim = mugavusrežiim 4°C

- Külmumisvastane režiim: ekraanil kuvatakse . Sihttemperatuur on 7°C. Temperatuuri ei saa reguleerida.

- P1/P2/P3: eelseadistatud kütteprogramm.

Märkus. Kui kellaaja ja päeva seadistamine pole lõpule viidud, palutakse esmakordsel sisenemisel P1/P2/P3 programmeerimiseadistusse seadistada eelnevalt päev ja kellaag.

P1: (esmaspäev–pühapäev) mittereguleeritav programm



P2:(esmaspäev–reede) mittereguleeritav programm



P2:(laupäev–pühapäev) mittereguleeritav programm



P3:(esmaspäev–reede) reguleeritav programm



P3:(laupäev–pühapäev) reguleeritav programm



- P3 reguleeritav programmiseadistus

1. Päeva seadistamiseks vajutage P3 režiimis nuppu rohkem kui 3 sekundit.
2. Ekraanil kuvatakse , nuppudega ja saate seadistada väärtuse vahemikus -- (esmaspäev–pühapäev). Kinnitamiseks ja tundide seadistamiseks vajutage nuppu .
3. Ekraanil kuvatakse , nuppudega ja saate seadistada väärtuse vahemikus 00–24. Kütterežiimi (mugavusrežiim või ECO-režiim) valimiseks iga tunni jaoks vajutage nuppu .
4. Korrake toimingut, kuni olete kõik kellaajad ja päevad seadistanud.

Märkus. Pärast kütterežiimi seadistamist 23. tunni jaoks vajutage päeva seadistamise naasmiseks nuppu .

Märkus: kui ekraanil kuvatakse , vajutage kõigi seadistuste lõpuleviimiseks nuppu , ekraanile ilmub .

Taimeri väljalülitamine

- Vajutage üks kord nuppu , indikaatorlamp põleb. Ekraanile ilmub OH, mis jääb vilkuma. Taimeri seadistamiseks vahemikus 0–24 tundi vajutage nuppe ja . Seadistamise jätkamiseks vajutage uuesti nuppu .

Avatud akna funktsioon

- Vajutage üks kord nuppu , indikaatorlamp põleb. Kui avatud akna funktsioon on aktiveeritud, jääb indikaatorlamp vilkuma ning kütmine peatub.
- Avatud akna funktsiooni lõpetamiseks ning eelmisse tööolekusse naasmiseks vajutage uuesti nuppu .

Kui see funktsioon on aktiveeritud, lõpetab kütteseade töötamise, kui ruumitemperatuur langeb 2 minutiga vähemalt 2

Kütteseadme väljalülitamise korral kaob see funktsioon, kui kütteseade uuesti sisse lülitub.

ÜLEKUUMENEMISE VASTANE KAITSE

Teie küttesead on varustatud kaitseseadeldisega, mis lülitab selle ülekuumenemise korral välja. Kaitseseadeldise rakendamisel lülitage küttesead välja, eemaldage see vooluvõrgust ja laske sellel täielikult jahtuda, kontrollige õhu sisse- ja väljalaskeava-sid ning püüdke seade uuesti tööle panna.

Kui küttesead ei tööta või ülekuumenemise vastane kaitse lülitab selle uuesti välja, viige seade kontrollimiseks või parandamiseks lähimasse teeninduskeskusesse.

HOOLDAMINE

1. Enne mis tahes hooldustööde tegemist eemaldage seade alati vooluvõrgust ja laske sellel täielikult jahtuda.
2. Eemaldage tolm restidelt tolmuimejaga.
3. Puhastage seadet väljastpoolt niiske lapiga ja kuivatage seejärel kuiva lapiga. Mitte kunagi ärge pange seadet vette ega laske veel seadme peale tilkuda.

FÖRVARING:

1. Enne seadme hoiukohta panemist eemaldage seade alati vooluvõrgust, laske sellel täielikult jahtuda ja puhastage see.
2. Kui te ei kasuta seadet pikemat aega, pange see koos juhendiga tagasi originaalkasti ning hoidke seda kuivas ja hea ventilatsiooniga kohas.
3. Ärge asetage kastile seadme säilitamise ajal mingeid raskeid esemeid, kuna see võib seadet kahjustada.

ErP aruanne nr: HPH03-05E, HPH03-10E, HPH03-15E

Lokaalsete elektriliste õhusoojendite teabenõue

Mudel(i)te identifikaator(id): 524050-E, 524100-E, 524150-E

Artikkel	Sümbol	Väärtus	Ühik	Artikkel	Ühik
Soojuse eraldamine				Soojusisendi tüüp, ainult lokaalsete elektriliste õhusoojendite puhul (valige üks)	
Nominaalne soojuse eraldamine	P _{nom}	0.5/1.0 1.5	kW	Soojusväljutuse käsitsi juhtimine, integreeritud termostaadiga	Ei
Minimaalne soojuse eraldamine (indikatiivne)	P _{min}	0.000 24	kW	Soojusväljutuse käsitsi juhtimine, ruumi ja/või õue temperatuuri tagasisidega	Ei
Maksimaalne kestev soojuse eraldamine	P _{max,c}	0.5/1.0 1.5	kW	Soojusväljutuse elektrooniline juhtimine koos ruumi ja/või õue temperatuuri tagasisidega	Ei
Täiendav voolutarbimus				ventilaatori abil soojuse väljutamine	Ei
Nominaalse soojuse eraldamise juures	e _{lmax}	Ei	kW	Soojuse väljutamise / ruumi temperatuuri juhtimise tüüp (valige üks)	
Minimaalse soojuse eraldamise juures	e _{lmin}	Ei	kW	Üheetapiline soojuse väljutamine ja ruumi temperatuuri juhtimise puudumine	Ei
Ooterežiimis	e _{lSB}	Ei	kW	Kaks või rohkem käsietappi, ruumi temperatuuri juhtimise puudumine	Ei
				Ruumi temperatuuri juhtimine mehaanilise termostaadiga	Ei
				Ruumi temperatuuri elektrooniline juhtimine	Jah
				Ruumi temperatuuri elektrooniline juhtimine ja päevataimer	Jah
				Ruumi temperatuuri elektrooniline juhtimine ja nädalataimer	Jah
				Teised juhtimisvõimalused (võimalik on mitu valikut)	
				Ruumi temperatuuri juhtimine, kohalolu tuvastamisega	Ei
				Ruumi temperatuuri juhtimine, avatud akna tuvastamisega	Jah
				Kaugjuhtimise võimalusega	Ei
				Adaptiivse käivituse juhtimisega	Ei
				Töötamisaja piiranguga	Ei
				Black-bulb temperatuurianduriga	Ei

Kontaktandmed: Termo Gnosjö Värme och Kyla AB, Gnejsvägen 8, 335 32 Gnosjö, Sverige





TERMO GNOSJÖ VÄRME OCH KYLA AB
Gnejsvägen 8, 335 32 Gnosjö
Tel 0370-91015 info@termognosjo.se
www.termognosjo.se

Made in P.R.C

